

HCU484X

Honeywell



IDÉAL POUR LES ENVIRONNEMENTS À FORTS CONTRASTES

Caméra à grande portée dynamique

HCU484X - Caméra à grande portée dynamique

Caméra à grande portée dynamique idéale pour les environnements présentant de forts contrastes

Honeywell est heureux de présenter sa nouvelle caméra HCU484X, une solution de surveillance efficace pour les applications telles que les distributeurs automatiques, les quais de chargement, les halls d'accueil et les scènes avec reflets (spots, phares de voitures, etc.).

Cette caméra fournit au client une solution à grande portée dynamique qui réalise des images couleur, nettes et intenses, même dans des conditions extrêmes de contre-jour. Le mode Jour/nuit, associé à la technologie d'obturateur numérique lent, offre d'excellentes performances la

nuit, tout en conservant les capacités de grande portée dynamique de la caméra. Cet équipement est parfaitement adapté aux zones en contre-jour ou à faible luminosité, qui permettent difficilement la capture d'images détaillées.

Caractéristiques

- Nombreux préréglages pour grande portée dynamique :
 - Distributeur automatique
 - Hall d'accueil
 - Quai de chargement
 - Intérieur/extérieur
 - Jeux
 - Plaque d'immatriculation
 - Personnalisation
- Menu d'affichage contrôlant la netteté, la résolution, l'intensité et la luminosité des images
- Portée dynamique de 102 à 120 dB
- Couleur haute résolution : 480 lignes TV
- Photosensibilité jusqu'à 0,4 lux
- Commande à distance des menus OSD via le protocole RS485 display menus
- Garantie de trois ans



Avantages

- Netteté d'image et intensité supérieure des couleurs dans les applications à forts contrastes
- Excellentes images détaillées des zones éclairées et sombres d'une scène à forts contrastes
- Capture de vidéos claires en couleur ou en noir et blanc
- Installation simple et rapide
- Configuration fiable

Configuration et entretien simples

Le modèle HCU484X peut être rapidement configuré grâce au menu OSD intégré. Il permet de sélectionner les préréglages de grande portée et de définir la portée dynamique, le protocole RS485, le mode Jour/nuit, la balance des blancs, le numéro d'identification de la caméra, le Contrôle Automatique de Gain (AGC), le verrouillage de ligne par phase, l'obturateur numérique lent, le type d'objectif, ainsi que la vitesse d'obturation. Les principales fonctions du menu sont répertoriées dans le schéma ci-dessous :

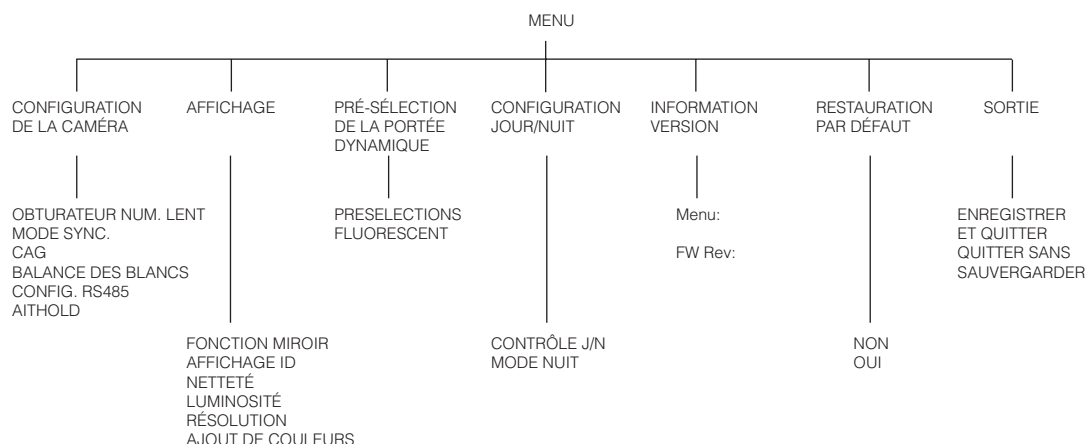

La caméra HCU484X est également équipée d'une commande à distance des menus OSD pratique, qui fonctionne via des pupitres et DVR compatibles avec le protocole de contrôle Diamond, facilitant ainsi sa configuration et son entretien.

Capacités de portée dynamique

La nouvelle caméra à grande portée dynamique HCU484X intègre la technologie d'imagerie Digital Pixel System® (DPS) de deuxième génération, développée par Pixim Inc., conçue pour restituer des images fidèles dans des environnements à forts contrastes. Cette technologie utilise un principe similaire au système de la vision humaine.

Alors que les caméras traditionnelles enregistrent chaque pixel d'une trame avec le même temps d'exposition, le modèle HCU484X enregistre chacun des 388 800 pixels en utilisant son temps d'exposition optimal. Les images sont converties d'un

format analogique à un format numérique dans chaque pixel, immédiatement après la capture de l'image. Le niveau de rendu des

Chaque pixel est une caméra



couleurs et de capture des détails dans les multiples applications est donc bon, sans effet de flou, ni de bavure, que les images aient été prises en mouvement ou non.

Même dans des conditions d'éclairage à forts contrastes, la caméra HCU484X fournit des images de haute qualité, d'une portée dynamique bien meilleure (120 dB max) avec des fréquences de trames plus élevées que les caméras CCD traditionnelles.

Les préréglages de grande portée dynamique sont au nombre de sept, classés en trois catégories : scène centrale, scène large, scène large avec reflets (spot), comme indiqué dans le tableau ci-dessous :

| Préréglage WDR | Zone d'intérêt | Portée dynamique | Exposition optimisée pour : |
|--------------------------|---------------------------------|------------------|-----------------------------|
| Intérieur | Scène large | Large | Zones éclairées |
| Extérieur | | Ultra-large | Zones éclairées |
| Distributeur automatique | Scène centrale | Ultra-large | Zones sombres |
| Hall d'accueil | | Large | Zones sombres |
| Quai de chargement | | | Zones éclairées |
| Jeux | Scène large avec reflets (spot) | Moyenne | Zones éclairées |
| Plaque d'immatriculation | | | Zones sombres |



Caméra haute résolution

La personne derrière la porte n'est pas visible correctement.



Caméra à grande portée dynamique

La personne derrière la porte est correctement visible.

Caractéristiques et commande

| Fonctionnement | |
|---|---|
| Norme vidéo | PAL |
| Système de balayage | 625/50 lignes (PAL) |
| Capteur d'image | Équipement d'imagerie numérique WDR 1/3" |
| Nombre de pixels (H x V) | 720 x 540 |
| Luminosité minimale | 0,4 lux @ F1.2 |
| Résolution horizontale | > 480 lignes TV |
| Sortie vidéo | 1 V p-p @ 75 Ohms |
| Système de sync. | 12 V cc : Interne 24 V ca : Verrouillage de ligne |
| Rapport Son/Bruit | 52 dB type |
| Contrôle de gain automatique | Auto (0 à 36 dB maximum) |
| ALC | Monture pour objectifs DC Drive |
| Obturbateur électronique automatique | 1/60 à 1/100 000 s |
| Commande du diaphragme Monture de l'objectif | DC Drive |
| Balance des blancs | AWB/ATW/ATW Xtnd/Manuel |
| Portée dynamique | 102 dB type/120 dB max. |
| Réglage du verrouillage de ligne phase | Verrouillage de ligne ca réglable |
| BLC | Varie en fonction du pré-réglage WDR |
| OSD | Commande par menu/paramétrage du titre |
| Commande à distance | RS485 (protocole Diamond) |
| Branchement électrique | |
| Tension d'entrée | 12 V cc/24 V ca |
| Plage d'entrée | 11 à 16 V cc, 17 à 28 V ca |
| Suppression des surtensions | 1,5 kW transitoire |
| Consommation électrique | 2,5 W |
| Boîtier mécanique | |
| Dimensions (L x H x P) | 67,22 mm x 61,90 mm x 99,93 mm |
| Poids | 0,5 kg caméra seule |
| Construction | Boîtier : Aluminium Finition : Revêtement en poudre gris clair |
| Support de caméra | 1/4 - 20 UNC |
| Support d'objectif | Bague de montage réglable CS |
| Connecteur | Sortie vidéo : Connecteur BNC Objectif : Connecteur 4 broches Alimentation : Bornier à vis amovible |
| LED | La LED verte indique que la caméra est sous tension |

| Environnement | |
|-----------------------|--|
| Température | de Fonctionnement : -10°C à 45°C (-14 F à 113°F) Stockage : -20°C à 60°C (-4 F à 140°F) |
| Humidité relative | 20 % à 80 %, sans condensation |
| Réglementation | |
| Émissions | FCC, CE (EN55013) |
| Immunité | CE (EN50130-4) |
| Sécurité | EU : 73/23/EEC LVD |
| Accessoires : | |
| Objectifs recommandés | |
| HLD28V8F95L | 2,8 à 8 mm, F0.95, Auto iris cc |
| HLD27V13DNL | 2,7 à 13,5 mm, F1.3, Auto iris cc, IR corrigé |
| HLD5V50F13L | 5,0 à 50 mm, F1,3, Auto iris cc |
| Boîtier et fixations | |
| AVH530SH4 | Boîtier - 12-24 V, Aluminium, sans pare-soleil |
| AVH530SH5 | Boîtier - 110-240 V ca, Aluminium, pare-soleil |
| AVH500WMB | Support mural - standard |
| AVH500CMB | Support mural - gestion des câbles |
| Alimentations | |
| HPTV2401D | 240 V/24 V ca Sortie 1 A (en intérieur) |
| HPTV2408-1D | 230 V/24 V ca 8 sorties de 1 A avec fusible individuel, pour intérieur |

Dimensions

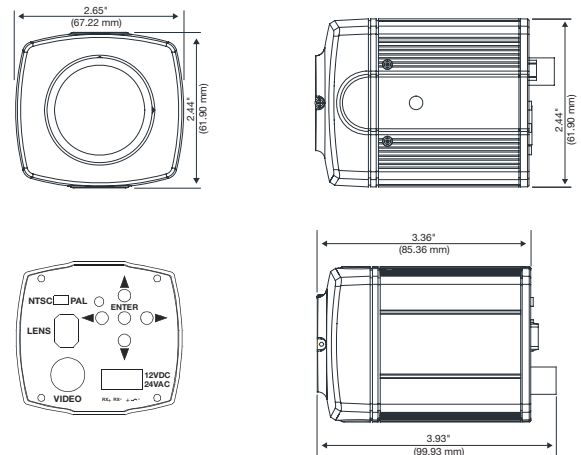

| Référence de commande | |
|-----------------------|---|
| HCU484X | Caméra haute résolution à grande portée dynamique 1/3", RS485, 480 lignes TV, 0,4 lux, 12 V cc/24 V ca, PAL |

REMARQUE : Honeywell se réserve le droit d'apporter des modifications sans préavis à la conception ou aux spécifications du produit.
Digital Pixel System (DPS) est une marque déposée de Pixim, Inc.

Honeywell Security & Data Collection

Honeywell Systems Group
Immeuble Lavoisier
Parc de Haute Technologie
3-7, rue George Besse
92160 ANTONY
France
Tel: +33 (0)1 40 96 20 50
Fax: +33 (0)1 40 96 20 60
www.honeywell.com/security/fr

HVS-HCU484X-01-FR(0309)SB-GCSC
Mars 2009
© 2009 Honeywell International Inc.

Honeywell