

AlarmNet Direct de Honeywell

Ce produit peut dorénavant être programmé et enregistré par l'entremise du site Internet AlarmNet Direct, site disposant de solutions Web très puissantes qui fournissent à nos clients un lien de communication avec les dispositifs et les services AlarmNet.

Pour programmer et enregistrer le module via le site Web (si vous êtes déjà inscrit à ce service), veuillez visiter le site: <https://services.alarmnet.com/AlarmNetDirect/userlogin.aspx>.

Ouvrez une session et suivez les instructions qui apparaissent à l'écran.

Pour des raisons de vérification lors de la programmation d'un module, nous vous demandons d'avoir en main les renseignements suivants:

1. ID de la ville primaire (*City ID*, numéro à deux chiffres)
2. ID du centre de télésurveillance primaire (*CSID*, numéro à deux chiffres hexadécimaux)
3. ID de l'abonné primaire (*SUB ID*, numéro à quatre chiffres)
4. Numéro d'ID MAC ID et numéro MAC CRC (imprimé sur la boîte et sur une étiquette à l'intérieur du module) ou le numéro MIN du dispositif que vous remplacez
5. Le mode de fonctionnement de la radio existante si vous remplacez une radio de la série « C ».

Inscription du détaillant

Si vous n'êtes pas inscrit à ce service, cliquez sur « Dealer Sign-Up: » dans l'écran d'ouverture de session afin de pouvoir programmer via Internet les produits 7845GSM/7845i-GSM et les dispositifs de communication de la prochaine génération.

Lien direct pour l'inscription d'un détaillant: https://services.alarmnet.com/AlarmNetDirectP_SignUp

Des instructions vous seront données sur la façon de procéder et un nom d'utilisateur et un mot de passe seront créés à votre attention une fois le formulaire rempli. Une seule inscription par détaillant est requise. Un fois qu'un premier utilisateur a rempli le formulaire, d'autres noms d'utilisateur et d'autres mots de passe peuvent être créés par cet utilisateur.

NOTE : Les centres de télésurveillance peuvent s'inscrire en communiquant avec le service administratif de AlarmNet en composant le 1 800 222-6525 option 3.

Honeywell

10 Whitmore Road, Woodbridge, ON L4L 7Z4
Copyright © 2007 Honeywell International Inc.



GUIDE D'UTILISATION RAPIDE POUR LA SÉRIE 7845GSM / 7845i-GSM

Pour le remplacement de communicateurs de la série « C » et pour les nouvelles installations

(SEULEMENT LORSQUE LE MODE ECP EST UTILISÉ)

Ce guide décrit la procédure à suivre pour installer un communicateur 7845GSM ou 7845iGSM pour les applications de base utilisant le mode ECP en remplacement d'un module de la série « C ». Ce guide peut également être utilisé par les installateurs d'expérience pour les nouvelles installations de modules 7845GSM/7845i-GSM. Des procédures de programmation et d'inscription abrégées sont également fournies.

NOTES : A. Compte AlarmNet-I : Les modules 7845GSM et 7845i-GSM exigent un compte AlarmNet-I. Dans le cas de nouvelles installations, il est important, avant que vous programmez le module, d'obtenir du centre de télésurveillance les renseignements concernant le compte. Pour les remplacements, le compte AlarmNet-I est automatiquement créé lors de l'enregistrement du module (en fonction des renseignements du compte de la série « C » existant).

B. Pour les remplacements

- Avant de remplacer le dispositif existant, notez son mode de fonctionnement ainsi que ses options de programmation.
- N'utilisez pas l'antenne radio de la série « C » existante. (Les antennes AMPS ne sont pas compatibles avec ce module).

Programmation et enregistrement

Sur le site Web AlarmNet Direct : RENDEZ VOUS À: <https://services.alarmnet.com/AlarmNetDirect/userlogin.aspx>

Ouvrez une session et suivez les instructions qui apparaissent à l'écran. Voir la section « AlarmNet Direct de Honeywell » à l'endos.

- Avec un un 7720P : Voir la procédure ci-dessous.
- Par téléphone (enregistrement seulement) : Voir ci-dessous.

PROGRAMMATION ET ENREGISTREMENT DU MODULE AVEC UN UN 7720P

Programmation

Programmation en supposant que les valeurs par défaut seront utilisées. Pour connaître ces valeurs, reportez-vous au Guide d'installation.

A. Branchez le 7720P au module.

B. Accédez au mode de programmation en appuyant sur [#] et ensuite sur « Shift – Y » une fois le message « START PROGRAM MODE » affiché.

C. Défilez jusqu'au message « DEVICE MODE » et confirmez que le module est un dispositif qui utilise le mode « ECP ». (Si vous devez utiliser un autre mode, reportez-vous au Guide d'installation et de réglages.)

D. Défilez (à l'aide des flèches vers le haut et vers le bas) jusqu'au message « PRIMARY CITY ID » et entrez le ID (fourni par le CDT)

E. Accédez au message « PRIMARY CS ID » et entrez le ID (fourni par le CDT)

F. Accédez au message « PRIMARY SUB ID » et entrez le ID (fourni par le CDT)

G. Quittez le mode de programmation en appuyant sur « Shift – ESC », appuyez ensuite sur « N » au message « Review » et par la suite sur « Shift – Y » au message « EXIT PROG MODE? ».

COMMANDES DU CLAVIER DE PROGRAMMATION (« D » et « F » s'appliquent uniquement au module 7845i-GMS)

COMMANDE	FONCTION
Shift – [A]	Révision du logiciel (mois, jour, année)
Shift – [B]	Adresse MAC, SCID et affichages ILEM
Shift – [C]	Heure (HMG provenant du réseau AlarmNet)
Shift – [D]	Affichage des diagnostics du réseau (état Internet)
Shift – [E]	Écrans d'affichage de l'état du GSM (état de la radio)
Shift – [F]	Test de diagnostic du réseau
Shift – [S]	États du système (défaillances, batterie, ligne de tension)
Shift – [T]	Test d'alarme (pour les modules enregistrés seulement)
Shift – [X]	Remise à zéro du module
Shift – [↑]	(Flèche vers le haut) Enregistrement pour une nouvelle installation
Shift – [↓]	(Flèche vers le bas) Enregistrement avec un NIP de remplacement
[ENTER]	Accès au mode de programmation

Enregistrement

A. Lors du remplacement d'un module de la série « C » :

Enregistrez le module de remplacement en appuyant sur la touche [↓] **flèche vers le bas**, entrez ensuite votre numéro de NIP (quatre derniers chiffres du numéro de MIN du vieux module) et appuyez sur Enter.

OU

Pour un nouveau module 7845GSM/7845i-GSM :

Enregistrez le module en appuyant sur Shift – touche [↑] **flèche vers le haut**.

B. Attendez que le message « Registration Success » apparaisse. Une fois le message apparu, l'unité est enregistrée et prête à rapporter les alarmes. Si un message d'erreur s'affiche, reportez-vous au Guide d'installation et de réglages.

Dans le cas d'un module de remplacement, un message d'alarme (00D0 010B 0) sera transmis au centre de télésurveillance pour indiquer que le module de la série « C » a été remplacé.

Débranchez le 7720P et remplacez le couvercle du module (utilisez les vis de fixation pour les installations UL / ULC).

Enregistrement par téléphone :

Vous pouvez également enregistrer le module en appelant le centre d'assistance technique de AlarmNet en composant le 1-877-667-8324.

Vous aurez besoin des renseignements suivants :

- Numéro MAC (se trouve sur l'étiquette).
- Les renseignements concernant l'abonné (fourni par le centre de télésurveillance), y compris le code de ville, l'ID du CDT et l'ID de l'abonné. Lorsqu'on vous le demandera, cliquez trois fois sur l'interrupteur antisabotage afin de compléter l'enregistrement.

ÉTAPES POUR L'INSTALLATION EN MODE ECP

(Pour les instructions d'installation détaillées, reportez-vous au Guide d'installation et de réglages du module)

1 VÉRIFICATION DE LA FORCE DU SIGNAL

- RACCORDEZ UN TRANSFORMATEUR CA ENTRE LES BORNES 1 ET 2. (Voir **1A**)
- BRANCHEZ TEMPORAIREMENT LE TRANSFORMATEUR MURAL DANS UNE SOURCE D'ALIMENTATION CA. ATTENDEZ ENVIRON UNE MINUTE AFIN QUE LE MODULE S'INITIALISE.
- ASSUREZ-VOUS QUE LA FORCE DU SIGNAL À L'EMPLACEMENT PRÉVU POUR L'INSTALLATION EST D'AU MOINS 3 À 5 BARRES. (Voir **1C**)
- DÉBRANCHEZ LE TRANSFORMATEUR DE LA SOURCE D'ALIMENTATION CA.

2 INSTALLATION ET CÂBLAGE DU MODULE

- FIXEZ LA RADIO (Voir **2A**)
- RACCORDEZ LES FILS DU PANNEAU DE CONTRÔLE. (Voir **2B**)
- 7845i-GSM SEULEMENT. RACCORDEZ LE PORT ETHERNET AU ROUTEUR. (Voir **2C**)
- INSTALLEZ LA BATTERIE.
 - PLACEZ LA BATTERIE À L'INTÉRIEUR DU COUVERCLE ARRIÈRE DU BOÎTIER. (Voir **2D**)
 - FIXEZ L'ATTACHE DE LA BATTERIE DANS LA PARTIE DE DROITE DU COUVERCLE ARRIÈRE ET FIXEZ LE CÔTÉ GAUCHE AVEC LA VIS FOURNIE

3 MISE SOUS TENSION DU MODULE

- UNE FOIS TOUS LES RACCORDEMENTS EFFECTUÉS, BRANCHEZ LE TRANSFORMATEUR. (Voir **3A**)
- RACCORDEZ LES FILS ROUGE ET NOIR DE LA BATTERIE SUR LE CONNECTEUR DE LA BATTERIE ET BRANCHEZ ENSUITE LE CONNECTEUR DANS LA PRISE J1. (Voir **3B**)
- METTEZ LE PANNEAU DE CONTRÔLE SOUS TENSION.
- ASSUREZ-VOUS QUE LE MODULE EST DANS LE MODE ECP (si vous utilisez un autre mode, reportez-vous au guide d'installation et de réglages) APPUYEZ SUR ET MAINTENEZ ENFONCÉS LES INTERRUPTEURS LUMINEUX MODE ET STATUS. LA DEL ROUGE ET LES DEUX DEL JAUNES DOIVENT DEMEURER ÉTEINTES. (Voir **3D**)

4 PROGRAMMATION ET ENREGISTREMENT DU MODULE

- PROGRAMMEZ ET ENREGISTREZ LE MODULE VIA LE SITE WEB ALARMNET DIRECT OU À L'AIDE DE L'OUTIL DE PROGRAMMATION 7720P.

VIA LE SITE WEB : RENDEZ VOUS SUR LE SITE <https://services.alarmnet.com/AlarmNetDirect/userlogin.aspx>, OUVREZ UNE SESSION ET SUIVEZ LES MESSAGES GUIDES.

AVEC UN UN 7720P : POUR LA PROCÉDURE DE PROGRAMMATION, VOIR « PROGRAMMATION AVEC UN 7720P ».

ENREGISTREMENT D'UN MODULE DE REMPLACEMENT : APPUYEZ SUR LA FLÈCHE [↓] VERS LE BAS ET ENTREZ LE NIP.

ENREGISTREMENT D'UN NOUVEAU MODULE : APPUYEZ SUR SHIFT - [↑] FLÈCHE VERS LE HAUT.

UNE FOIS L'ENREGISTREMENT COMPLÉTÉ, INSTALLEZ LE
- COUVERCLE DU MODULE (UTILISEZ DES VIS DE FIXATION POUR LES INSTALLATIONS UL / ULC).

7720P

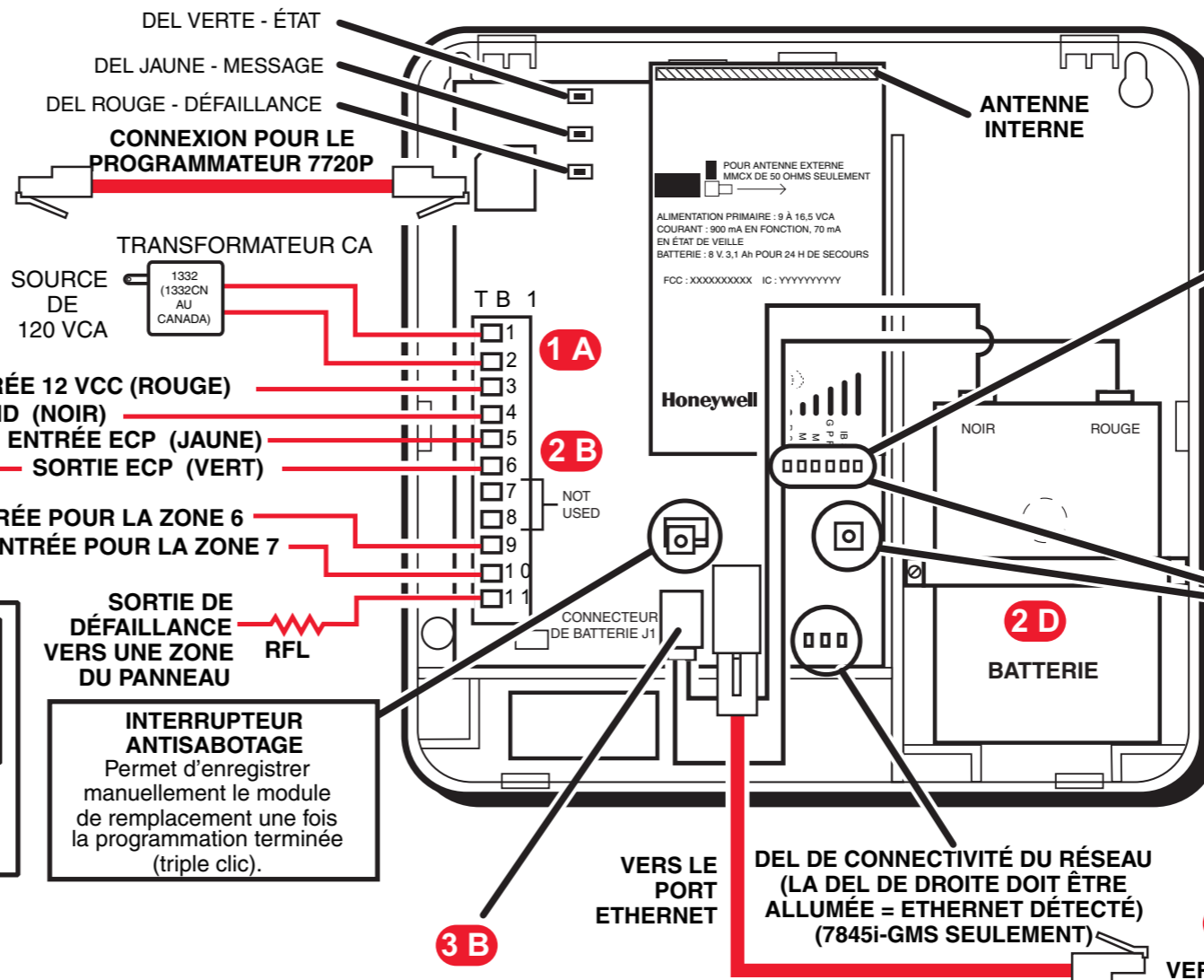
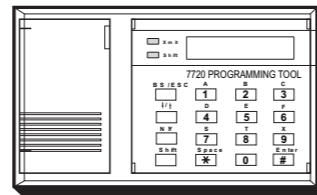

2A

MONTAGE DU MODULE

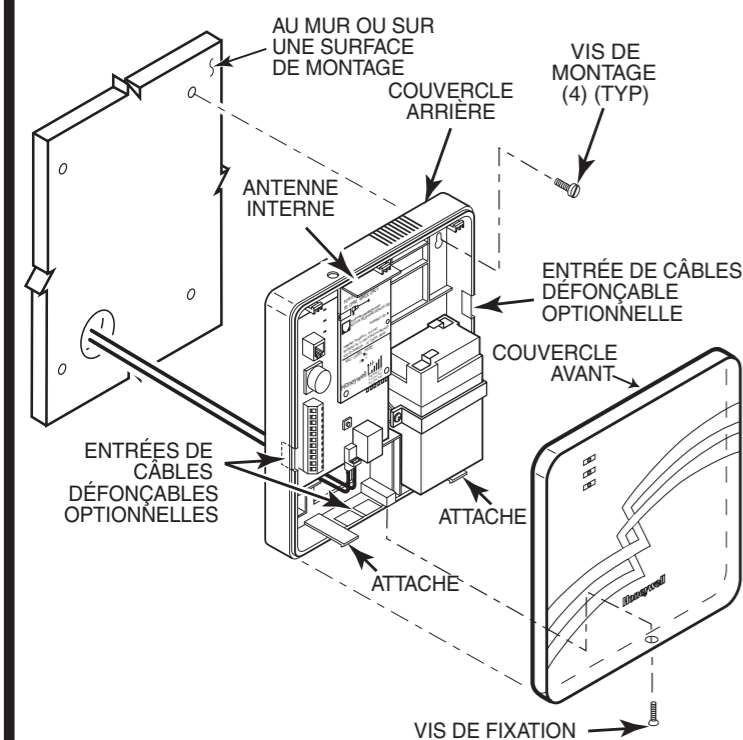

1C

DEL INDICANT LA FORCE DU SIGNAL (RSSI)

Choisissez un endroit où la force du signal est de 3 à 5 barres lumineuses.

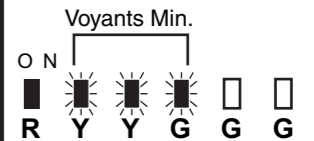

3D

INTERRUPTEURS LUMINEUX MODE ET STATUS ET DEL INDICANT LE MODE ECP

